



Leistungen

Starke Leistungen durch präzise Technik

Warum so viele Branchen sich an uns wenden liegt auf der Hand: Wir sind auf dem Gebiet der Fertigung von präzisen Dreh- und Frästeilen wie auch Baugruppen und Geräten der richtige Ansprechpartner.

Unser flexibel einsetzbares Personal, das engagierte Management und unser moderner Maschinenpark bilden die Grundlage für unseren Erfolg. Auf sieben CNC-Drehzentren, fünf CNC-Fräsbearbeitungszentren wird der Rohling bis zum oberflächenveredelten Werkstück komplett gefertigt. Unsere konventionellen Dreh- und Fräsmaschinen kommen bei der Fertigung von Einzelteilen und Kleinserien zum Einsatz. Darüber hinaus stehen uns verschiedene Sägeautomaten und Tafelscheren sowie Bohr- und Gewindeschneidmaschinen zur Verfügung.

Selbstverständlich beschaffen wir jedes gängige Material, z.B.

- Stähle
- Edelstähle
- NE-Metalle
- Kunststoffe
- Luftfahrtwerkstoffe ...

auf Wunsch mit Zertifikat.

Je nach Bedarf und Wunsch unseres Kunden konstruieren oder entwickeln wir Einzelteile oder Baugruppen, erarbeiten Detaillösungen, bauen Prototypen und führen sie bis zur Serienreife aus.

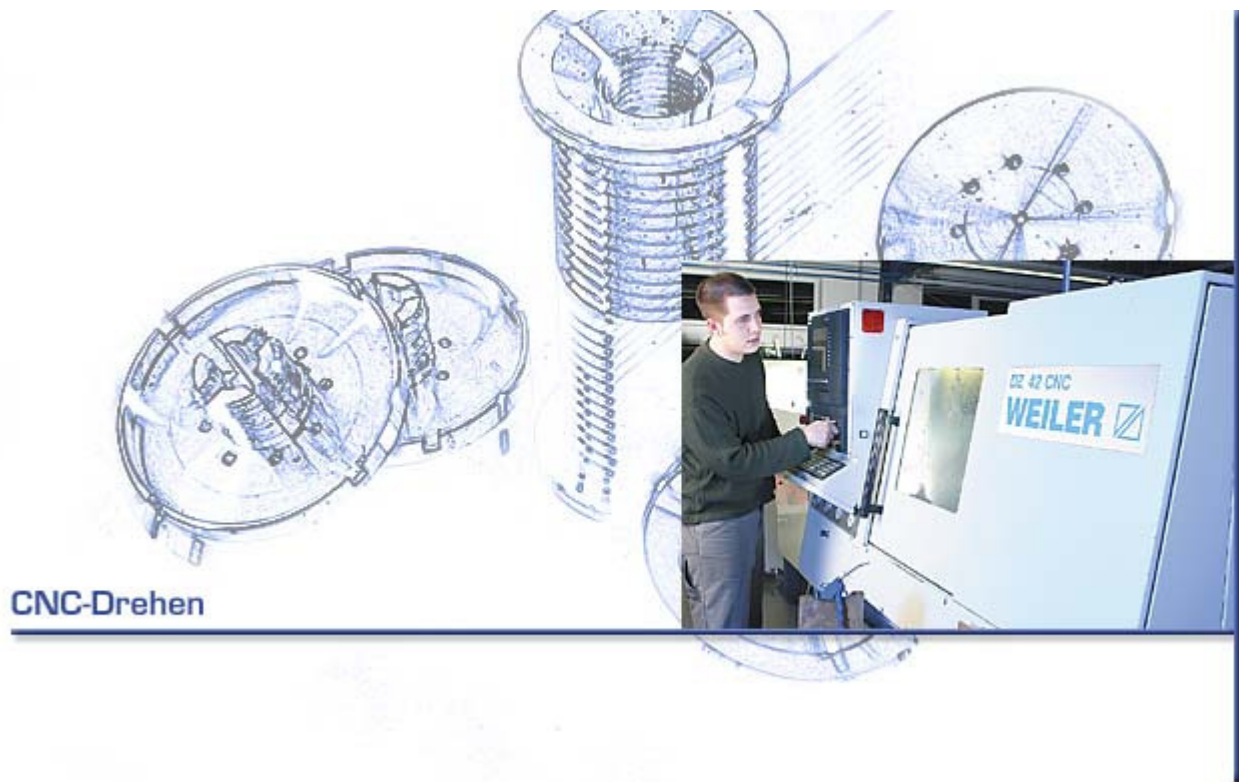

Für höchste Präzision und Schnelligkeit

Unsere 7 modernen CNC-Drehzentren von Weiler und Spinner sind mit Stangenlademagazinen, angetriebenen Werkzeugen und Gegenspindel ausgestattet. Hier werden Durchmesser von 2 – 52 mm in der Spannzange und Durchmesser von bis zu 180 mm im Futter bearbeitet.

Folgende CNC-Drehmaschinen stehen uns zur Verfügung:

- 2 x Weiler UD 24
- 1 x Weiler DZ 42 CNC mit Gegenspindel
- 1 x Spinner TC 52 MC
- 3 x Spinner TC 42 MC

CNC-Fräsen



Technologie-Know-how für hohe Ansprüche

Frästeile werden auf unseren 5 Bearbeitungszentren der Firma Deckel Maho gefertigt. In der 5-Achsbearbeitung decken wir einen Bereich von 500 x 420 x 380 mm und in der 4-Achsbearbeitung einen Bereich von 1040 x 600 x 600 mm ab.

Folgende CNC-Fräsmaschinen stehen uns zur Verfügung:

- Deckel Maho DMU 50 evolution (5-Achsbearbeitung)
- Deckel Maho DMC 50 V
- Deckel Maho DMC 64 V (4-Achsbearbeitung)
- Deckel Maho DMC 63 V
- Deckel Maho DMC 104 V (4-Achsbearbeitung)
- Maho MH 400 E

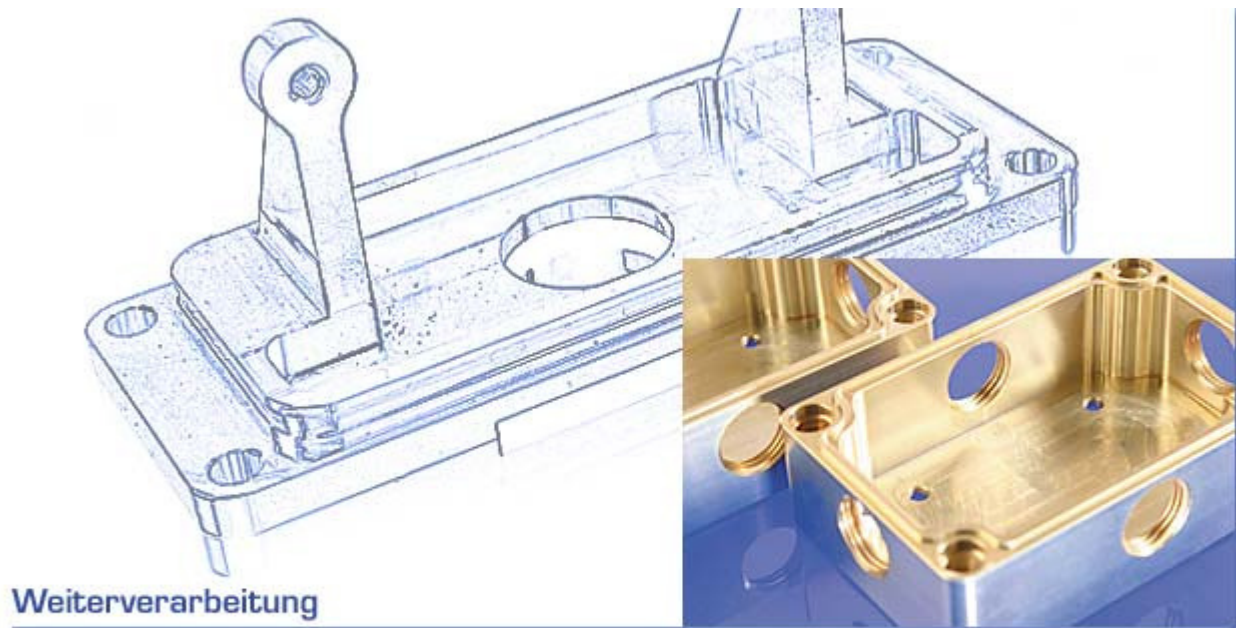

Oberflächenveredelung und Wärmebehandlung

Die Oberflächenbehandlung ist die letzte Stufe einer glänzenden Entwicklung eines Werkstücks. Sie wird für uns durch kompetente Zulieferer erledigt. Und das können wir für Aussehen und Beschaffenheit Ihres Werkstücks tun:

- eloxieren
- harteloxieren
- e-polieren
- passivieren
- chromatisieren
- vernickeln
- verzinken
- vergolden
- verchromen
- beizen
- brünieren
- lackieren
- härten
- vergüten
- glühen
- vakuumhärten
- induktivhärten
- nitrieren



Fertigung und Kontrolle Hand in Hand

Für die Prüfung der von uns hergestellten Präzisionsteile nutzen wir eine Mitutoyo-3D-CNC-Koordinatenmessmaschine, eine Tesa Micro-Hite, ein Oberflächenmessgerät und diverse Innen- und Außenmesswerkzeuge sowie Gewindegrenzlehrdorne auch für UNF-, UNC-, UNS-, Zoll- und Feingewinde. Spezielle Schulungen und Weiterbildungen unserer Mitarbeiter garantieren die fachmännische Bedienung der modernen Messgeräte – immer im Dienste der Kundenzufriedenheit.

Es können aber auch Kunden an uns herantreten, für die wir Lohnvermessungen von fremdgefertigten Teilen durchführen.

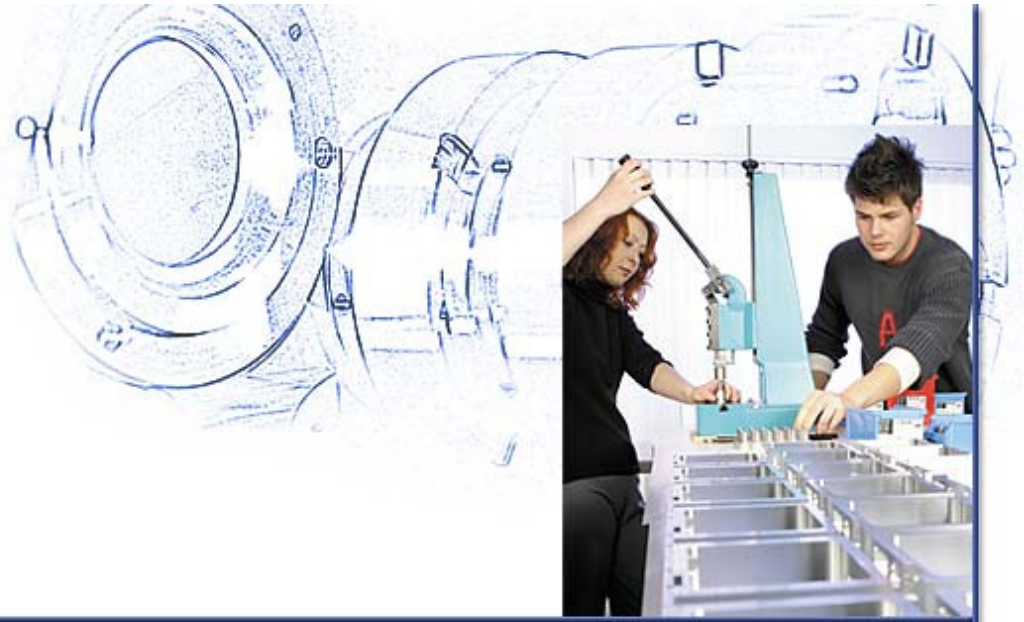

Montage

Kurz vor Schluss

Die Fertigung ist das eine, die Montage das andere. Selbstverständlich können wir Ihnen beides aus einer Hand liefern – vom Einzelteil bis zur komplett montierten Baugruppe oder bis zum fertigen Gerät. Dabei geht es genauso exakt zu wie bei der Fertigung – ob es sich um Kleben, Löten, Verschrauben oder Pressen handelt.

Qualitätskontrolle

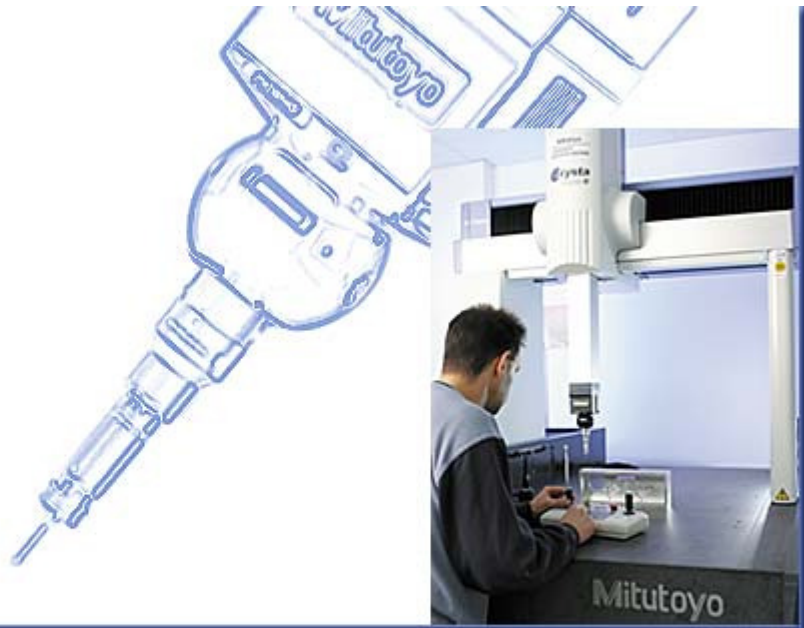

Qualität schafft Vertrauen

Der wichtigste Faktor für eine vertrauensvolle Zusammenarbeit mit unseren Kunden ist die gleich bleibend hohe Qualität unserer Produkte. Jedes Werkstück wird laufend während der Produktion geprüft. In unserem Messraum wird die Endkontrolle an den Teilen durchgeführt. Mit Hilfe unserer Mitutoyo-3D-CNC-Koordinatenmessmaschine ist unsere Qualitätskontrolle in der Lage, bei Bedarf für jedes Teil ein Prüfprotokoll zu erstellen.



Kontakt

So erreichen Sie uns

Anschrift:

Industrie
Management
Dithmer - Hartung - Support

Enrico Hartung

Heidkämpe 3
28816 Stuhr

Tel: 04206 447 900
Fax: 04206 447 901
Mobil: 0172/9240 286
Mail: info@hartung-bremen.de
Internet : www.hartung-bremen.de